

**ZTE-J G500**  
**Telefone Interurbano Digital GoTa**  
**Manual de Funcionamento**

Direitos Autorais © 2012 ZTE Corporation

Todos os direitos reservados.

Nenhuma parte da presente publicação pode ser extraída, reproduzida, traduzida ou utilizada em quaisquer formas ou por quaisquer meios, electrónicos ou mecânicos, incluindo fotocopiar ou microfilmear, sem a prévia autorização escrita da ZTE Corporation.

O manual é publicado pela ZTE Corporation. Nós reservamos o direito de fazer alterações sobre erros impressos ou de actualizar especificações sem aviso prévio. A informação no pacote é apenas para sua referência. As imagens são apenas para sua referência. Por favor, verifique o modelo do produto antes de efectuar a compra.

Versão N°.: R2.0

Manual N°.: 079584504683

Tempo de Edição: 20120328

# Índice

<b>Informação de Segurança</b> .....	<b>6</b>
Cuidado Geral.....	6
Princípios Orientadores Gerais.....	7
Segurança Rodoviária .....	7
Segurança Hospitalar .....	7
Serviço de Emergência.....	8
Equipamento de Terceiros .....	8
Viaturas Equipadas com um Saco Aéreo .....	8
Segurança de Aeronave .....	9
Energia de Frequência de Rádio (RF).....	9
Conformidade da FCC .....	10
Desfazer-se do Seu Telefone .....	11
Limite de Responsabilidade.....	11
<b>Seu Telefone</b> .....	<b>12</b>
Resumo do Telefone .....	12
Teclas e Funções.....	13
<b>Dar Início</b> .....	<b>16</b>
Instalar Bateria e Cartão (U)SIM .....	16
Inserir Cartão de Memória .....	18
Carregar o Seu Telefone.....	20
Definições de Segurança.....	22
Código do Aparelho Manual .....	22
Código PIN.....	22
Código PUK.....	23
Repor Definições da Fábrica.....	23
Limpar Dados do Usuário.....	24
<b>Básico</b> .....	<b>25</b>
Desligar ou Ligar.....	25
Indicadores e Ícones.....	25
Bloqueio do Teclado.....	26
Efectuar uma Chamada de Voz Normal .....	27
Funções durante Chamada de Voz Normal.....	27
<b>Chamadas PTT</b> .....	<b>28</b>
Efectuar Chamadas PTT .....	28
Receber Chamadas PTT .....	28

Chamadas PTT Terminar / Saír.....	29
Funções durante Chamadas PTT .....	29
Função de Observação .....	29
Definir Função de Observação PTT .....	29
Criar Lista de Observação PTT .....	29
Chamada de Transmissão .....	30
Método de Operação .....	30
Chamadas de Emergência PTT .....	30
<b>Inserção de Texto .....</b>	<b>32</b>
<b>Contactos .....</b>	<b>34</b>
Aumentar Contacto.....	34
Grupo de Sistema PTT .....	34
PTT IM.....	34
Criar PTT IM.....	34
Aumentar Membro PTT IM.....	35
Procurar Contacto .....	35
Aumentar grupo.....	36
Criar Marcação Rápida .....	36
Visualizar Marcação Rápida.....	36
Fazer uma Marcação Rápida .....	37
Outras Opções .....	37
<b>Mensagem.....</b>	<b>39</b>
Enviar SMS .....	39
Definições de Mensagem.....	39
<b>História de Chamada .....</b>	<b>40</b>
<b>MultiMédia.....</b>	<b>41</b>
Leitor de Música .....	41
Criar Modo de Tocar Música .....	41
Gerir <i>Play List</i> .....	41
Tocar uma Música.....	41
Gravador de Voz .....	42
Gravar .....	42
Tocar um ficheiro de som .....	42
<b>Livro Electrónico.....</b>	<b>44</b>
<b>Gestor de Ficheiro .....</b>	<b>45</b>
<b>Outras Instalações .....</b>	<b>46</b>

Alarme .....	46
Calendário .....	46
Leitor .....	47
Cronômetro .....	47
Calculadora.....	47
Conversor de Unidade .....	48
Bloco de Apontamentos .....	48
JAVA .....	48
<b>Definições .....</b>	<b>49</b>
Perfil.....	49
Exibir Definições .....	49
Definições do Telefone .....	49
Definições de Chamada .....	50
Ligar Definições .....	51
Definições de Hora e Data.....	51
<b>Definições PTT .....</b>	<b>53</b>
<b>GPS.....</b>	<b>55</b>
<b>Resolução de Problemas e Perguntas Frequentes ...</b>	<b>56</b>
<b>Parâmetros Técnicos.....</b>	<b>59</b>
<b>Declaracao de Conformidade RoHS .....</b>	<b>60</b>
<b>Desfazer-se do Seu Antigo Aparelho .....</b>	<b>61</b>
<b>DECLARAÇÃO DE CONFORMIDADE DA CE .....</b>	<b>62</b>

# Informação de Segurança

## Cuidado Geral

- Caso queiras limpar o seu telefone, por favor utilize tecido limpo que está um pouco molhado ou anti-estático. Não utilize solventes de limpeza química duros ou detergentes fortes para limpá-lo. Desligue o seu telefone antes de o limpar.
- Visto que o seu telemóvel pode produzir campo electromagnético, não o coloque próximo de artigos magnéticos, tais como discos informáticos.
- Utilizar o telefone próximo dos seus aparelhos eléctricos tais como, Televisão, telefone, rádio e computador pessoal pode causar interferência, a qual afecta a função do telefone.
- Não exponha o seu telemóvel à luz do sol directa ou guarda-lo em áreas quentes. Elevadas temperaturas podem encurtar a vida de dispositivos electrónicos.
- Evitar que o líquido vaze ao seu telefone.
- Não deixar cair, bater ou tratar o seu telefone de forma violenta. Manuseio violento pode partir quadros de circuito interno.
- Não carregar o telemóvel sem bateria.
- Não causar curto-circuito à bateria, visto que isto pode causar calor excessivo e incêndio.
- Não guardar a bateria em áreas quentes ou atira-la ao fogo, no sentido de evitar explosão.
- Guardar o telefone fora do alcance das crianças. O telefone pode causar lesão se for utilizado como um brinquedo.
- Informar-se sobre o limite de uso ao utilizar um telemóvel em lugares tais como armazéns de gasolina ou fábricas químicas, aonde existem gases explosivos ou produtos explosivos a serem processados, porque mesmo que o seu telefone estiver em modo de espera, o mesmo ainda transmite energia de frequência de rádio (RF). Contudo, desligue o seu telefone se necessário.

## **Princípios Orientadores Gerais**

- Se o seu telemóvel perder ou for roubado, por favor participe ao seu prestador de serviço ou à agências para proibir o uso do seu telefone perdido, que irá proteger-te de perdas económicas resultantes do uso não autorizado. Você precisa de fornecer o número de ESN/MEID do telefone etiquetado. Você pode ver o número ESN/MEID depois de remover a bateria. Por favor, guarde o número ESN/MEID para uso futuro.
- Por forma a proteger o seu telemóvel do uso ilegal, por favor tome as medidas de segurança que seguem:
  - ▶ Estabeleça código PIN do cartão UIM.
  - ▶ Transporte-o consigo o quanto poderes.

## **Segurança Rodoviária**

Prestar atenção a segurança rodoviária. Não utilize o seu telemóvel enquanto conduz. Estacionar antes de fazer ou de responder uma chamada.

## **Segurança Hospitalar**

- Alguns dispositivos electrónicos são susceptíveis à interferência electromagnética enviada por telemóvel se forem protegidos de forma inadequada, tais como sistema electrónico das viaturas. Por favor, consulte o fabricante do aparelho antes de utilizar o telefone se necessário.
- A operação do telemóvel pode interferir com aparelhos médicos como ajuda de audição e marca-passo. Por favor, sempre guarde o telemóvel a uma distância superior a 20 centímetros de tais aparelhos médicos quando o telefone estiver ligado. Não transporte o telemóvel no bolso do peito. Desligue o telemóvel se for necessário. Consulte um médico ou o fabricante do aparelho médico antes de utilizar o telefone.

## Serviço de Emergência

Em ocasião de chamada emergente, guarde o seu telefone em posição de ligado e em área de serviço. Na condição de espera, prima a tecla no sentido de introduzir o número de telefone de emergência, e de seguida prima a **tecla Chamar**, por forma a efectuar a chamada telefónica.

## Equipamento de Terceiros

- Por favor, utilize acessórios originais ou acessórios que são autorizados pelo fabricante. Utilizar quaisquer acessórios não autorizados pode afectar o desempenho do seu telemóvel, e violar regulamentos nacionais afins sobre terminais de Telecom, ou mesmo por em perigo o seu corpo.
- Não ligue o telefone com outros equipamentos periféricos não autorizados.
- Não tente você mesmo desmontar o telemóvel e a bateria. O manuseamento sem perícia dos aparelhos pode danificá-los.

## Viaturas Equipadas com um Saco Aéreo

- Antes de fazer ou de responder uma chamada, você deve prestar atenção as leis locais servindo-se de telemóveis sem fio e levá-los em linha de conta no uso prático.
- Saco aéreo de segurança, travão, sistema de controlo de velocidade e sistema de ejeção de óleo não deve estar afectado pela transmissão sem fio. Se você deparar-se com problemas supracitados, por favor contacte o seu fornecedor de automóvel.
- Por favor, desligue o seu telemóvel ao reabastecer o seu automóvel, e também faça-o no lugar em que os equipamentos sem fio *duplex* são proibidos. Não coloque o seu telefone junto com artigos inflamáveis e explosivos, visto que faísca interior pode causar incêndio.



## Segurança de Aeronave

- Siga as restrições na aeronave. Aparelhos sem fio podem causar interferência em aeronave.
- Por favor, desligue o seu telemóvel antes de empreender o cultivo de terra. Para proteger o sistema de comunicação da aeronave da interferência, nunca é permitido utilizar o telemóvel quando o mesmo estiver em voo. O uso do telemóvel antes da descolagem do avião deve receber permissão da tripulação aérea de acordo com os regulamentos de segurança.

## Energia de Frequência de Rádio (RF)

Os princípios orientadores de exposição dos aparelhos móveis empregam uma unidade de medida conhecida como a Taxa de Absorção Específica (SAR). O limite da SAR apresentado nos princípios orientadores internacionais é de 2.0 watts/quilograma (W/kg) com média de mais de dez gramas de tecido. Os testes da SAR são efectuados servindo-se de posições de operação padrão com o aparelho a transmitir no seu nível mais elevado de poder certificado em todas as bandas de frequência testadas. O nível de SAR real de um aparelho de operação pode estar bem abaixo do valor máximo porque o aparelho é concebido, por forma a utilizar apenas a energia necessária para alcançar a rede. Aquele valor muda dependendo de vários factores tais como quão próximo você está a uma estação de base de rede.

O valor SAR mais elevado quando testado de acordo com os procedimentos de testagem internacionais por Princípios Orientadores Internacionais para Exposição à Ondas de Rádio (**ICNIRP**) para uso é de 0.71 W/kg.

Os valores SAR podem variar dependendo da apresentação de relatório nacional e dos requisitos de testagem e da banda de rede. O uso de acessórios de aparelho e os aumentos podem redundar em diferentes valores SAR.

### Notas:

O limite SAR de 2W/kg com média de cerca de dez gramas de tecidos é o nível permitido da energia RF da população geral. Os padrões e os

princípios orientadores incluem uma margem de segurança substancial concebida para garantir a segurança do público, independentemente da idade e da saúde e por prestar conta de quaisquer variações em medidas.

## **Conformidade da FCC**

- O presente aparelho obedece a parte 15 das regras FCC. A operação é sujeita à condição de que este aparelho não causa interferência prejudicial.
- O presente aparelho foi testado e acha-se que obedece os limites do aparelho digital da Classe B, de acordo com a Parte 15 das Regras FCC. Estes limites são concebidos para prestar protecção razoável contra interferência prejudicial numa instalação residencial. O presente equipamento gera usos e pode radiar energia de frequência de rádio e, se não for instalado e utilizado de acordo com as instruções, pode causar interferência prejudicial as comunicações de rádio. Contudo, não existe garantia de que a interferência não irá acontecer numa instalação particular. Se este equipamento não causa interferência prejudicial à recepção da rádio e da televisão, a qual pode ser determinada desligando e ligando o equipamento, o usuário é encorajado a tentar corrigir a interferência por uma ou mais das seguintes medidas:
  - Reorientar ou transferir a antena receptora.
  - Aumentar a separação entre o equipamento e o receptor.
  - Ligar o equipamento numa tomada sobre um circuito diferente daquele para o qual o receptor está ligado.
  - Consultar o revendedor ou um técnico experiente de rádio ou TV para ajuda.
  - Mudanças ou alterações sem aprovação expressa da parte responsável pela conformidade pode anular a autoridade do usuário, no sentido de operar o equipamento.
- A (s) antena(s) utilizada(s) para este transmissor não deve ser co-localizada ou estar a operar junto com quaisquer outra antena ou transmissor.

## **Desfazer-se do Seu Telefone**

- Nunca utilize quaisquer carregadores ou bateria danificada ou esgotada.
- Devolva a bateria esgotada ao fornecedor ou coloque-a no lugar de reciclagem indicado. Não a coloque no lixo familiar.

### **Notas:**

Se a bateria estiver quebrada, mantenha-a longe do conteúdo. Se a mesma manchar a sua pele, lave a sua pele com bastante água fresca e consulte o médico se necessário.

## **Limite de Responsabilidade**

A ZTE não irá se responsabilizar por quaisquer perda de lucros ou por danos indirectos, especiais, acidentais ou como consequência resultantes, que surgem ou com relação ao uso do presente produto, quer ou não a ZTE ter sido avisada, ter tido conhecimento ou deve ter sabido da possibilidade de tais danos.

# Seu Telefone

## Resumo do Telefone

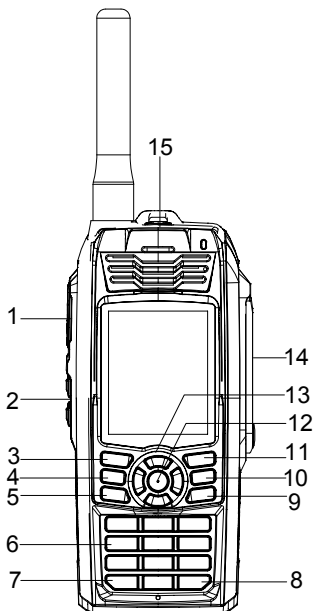

## Teclas e Funções

1	<b>Tecla PTT</b> Contenha-a, por forma a fazer chamada PTT e solte-a para escutar os outros ou recuar para estado ocioso.
2	<b>Tecla de Aumentar / Baixar Volume</b> <ul style="list-style-type: none"><li>● Em modo de espera, prima no sentido de definir o volume de toque de chamada de entrada.</li><li>● Em modo de espera, prima e contenha a <b>Tecla de Baixar o Volume</b>, no sentido de aceder o modo de claridade mais alto.</li></ul>
3	<b>Tecla Suave Esquerda</b> <ul style="list-style-type: none"><li>● A função actual da tecla é visualizada na barra do fundo da visualização.</li><li>● Em modo de espera, prima a tecla no sentido de entrar o principal menu em modo de espera.</li></ul>
4	<b>Tecla GPS</b> Prima, no sentido de aceder o menu <b>GPS</b> .
5	<b>Tecla de Chamada</b> <ul style="list-style-type: none"><li>● Prima, no sentido de enviar e de responder chamadas.</li><li>● Em modo de espera, prima no sentido de visualizar todas as chamadas.</li></ul>
6	<b>Teclas do Número</b> <ul style="list-style-type: none"><li>● Prima, por forma a inserir números.</li><li>● Prima e contenha a Tecla 0 no sentido de inserir símbolo "+".</li><li>● Prima e contenha a tecla do número, por forma a começar a marcação rápida.</li></ul>

7	<p><b>Tecla*</b></p> <ul style="list-style-type: none"> <li>● Prima para entrar ""*".</li> <li>● Num ecrã de edição, prima para inserir pontuação e símbolos.</li> <li>● Prima-a duas vezes de forma consecutiva para entrar P, três vezes para entrar T.</li> <li>● Prima e contenha, por forma a fechar o teclado em modo de espera.</li> </ul>
8	<p><b>Tecla #</b></p> <ul style="list-style-type: none"> <li>● Prima para introduzir "#".</li> <li>● Num ecrã de edição, prima para alterar o método de inserção.</li> <li>● Em modo de espera, prima e contenha para activar ou desactivar o modo de vibração.</li> </ul>
9	<p><b>Tecla Terminar</b></p> <ul style="list-style-type: none"> <li>● Prima e contenha para ligar ou desligar o telefone.</li> <li>● Prima para terminar uma chamada.</li> </ul>
10	<p><b>Tecla de Música</b> Prima, no sentido de abrir o Leitor de Música.</p>
11	<p><b>Tecla Suave Direita</b></p> <ul style="list-style-type: none"> <li>● A função actual da tecla é visualizada na linha do fundo da visualização.</li> <li>● Em modo de espera, prima a tecla para entrar Contactos.</li> </ul>
12	<p><b>Tecla OK</b></p> <ul style="list-style-type: none"> <li>● Em modo de espera, prima por forma a aceder o principal menu.</li> <li>● Em lista e menu, inicie uma aplicação ou função.</li> </ul>

13	<b>Teclas de Navegação (Tecla Anterior/Seguinte/para Esquerda/para Direita)</b> <ul style="list-style-type: none"><li>● Utilizada para mover o marcar ou cursor.</li><li>● Em modo de espera, prima a Tecla Esquerda ou Direita, no sentido de aceder ao menu atalho, por favor refira-se à Definições de Telefone para detalhe.</li></ul>
14	<b>Conexão de Auscultadores</b> Ligue o auscultador (Para ligar o auscultador com o telefone, por favor retire primeiro a cobertura).
15	<b>Tecla de Chamada de Emergência</b> Prima-a, por forma a fazer chamada de emergência.

# Dar Início

## Instalar Bateria e Cartão (U)SIM

O carregador e outros acessórios devem ser desligados do seu telefone antes de você inserir ou retirar a bateria ou o cartão UIM.

### Notas:

- O telefone desliga de forma automática se a voltagem da bateria for bastante baixa.
- Quando não estiver a utilizar a bateria por um longo período, retire-a do telefone e guarde-a num lugar seco e fresco.

1. Prima e contenha **Tecla Terminar** para desligar o telefone.
2. Retire a tampa traseira.

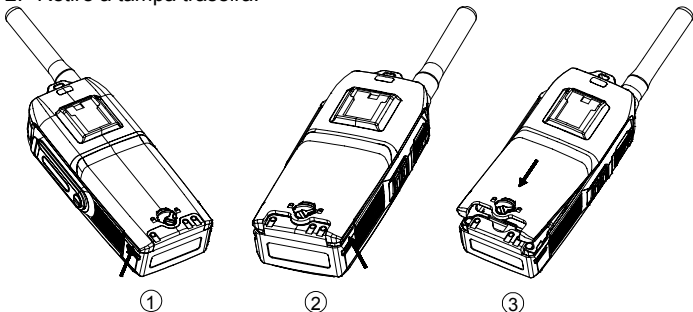

### Nota:

Quando a bateria estiver dentro, coloque o dedo no punho do dedo e, de seguida levante a bateria, no sentido de retirar a bateria.

3. Insira o cartão UIM para o titular do cartão, com os contactos de metal virados para baixo e o canto de corte na direcção certa. Certifique-se de que a mesma seja apertada constantemente até ao fim como visualizado abaixo.



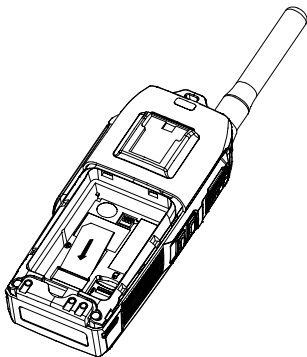

4. Insira a bateria cuidadosamente com os contactos localizados contra as molas de metal.

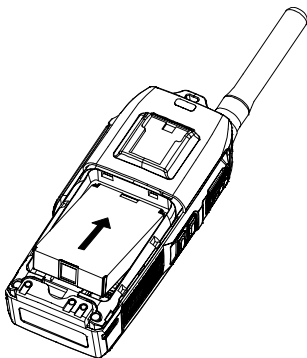

5. Empurre a bateria até que a mesma se instale na posição.
6. Coloque a tampa na parte traseira do seu telefone.

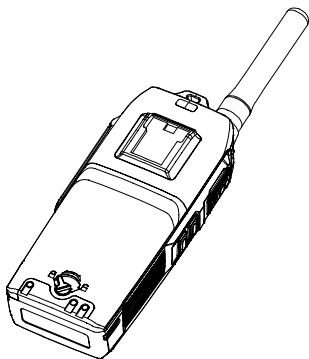

**Aviso:**

Não force a tampa para baixo pressionando-a. Isto irá danificar a tampa.

## **Inserir Cartão de Memória**

O cartão de memória dá ao seu aparelho manual uma capacidade de memória muito grande. Isto permite-lhe guardar dados de multimédia, incluindo imagens, fotografias, ficheiros de áudio MP3, e toques de chamada. Você pode, igualmente, servir-se deste cartão de memória, no sentido de guardar quaisquer outros ficheiros.

**Sugestões:**

Seu telefone pode apoiar um cartão de memória com capacidade até 2 GB.

1. Abra a fenda do cartão de memória.

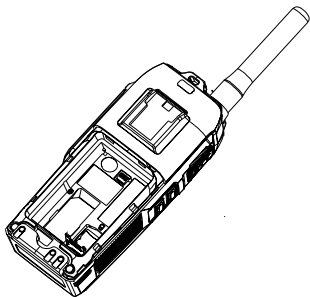

2. Insira de forma firme o cartão de memória para a fenda até que a mesma estale no lugar.

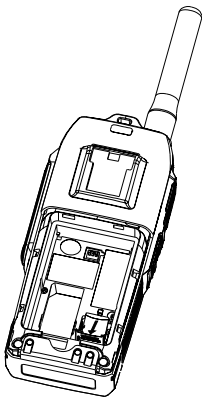

3. Feche a fenda do cartão de memória.

**Aviso:**

Utilize somente cartões de memória aprovados pela ZTE para este aparelho. Quaisquer usos de cartões de memória não aprovados podem causar perda de dados ou danos ao seu telefone.

## Carregar o Seu Telefone

Seu telefone é alimentado por uma bateria recarregável. A bateria não está carregada de forma cabal quando desembalar pela primeira vez, porém, pode haver energia suficiente para ligar o seu telefone. Você deve usá-la completamente antes de carregar a bateria pela primeira vez. Carregue a bateria com o procedimento indicado abaixo.

1. Insira a bateria e o telemóvel em compartimentos de carregador.

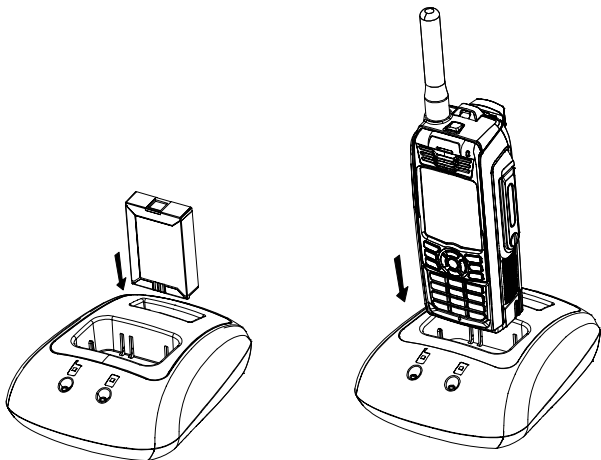

2. Ligue o adaptador AC e carregador com cabo de dados mini 5 pin.

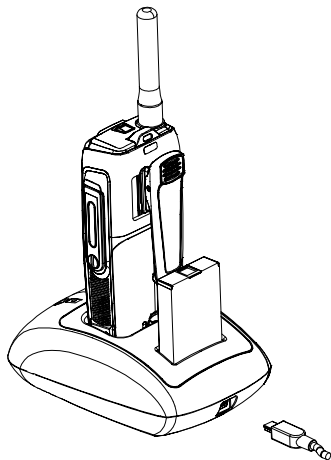

3. Ligue o adaptador AC à uma tomada eléctrica, no sentido de começar a carregar a bateria e o telefone.

Quando a luz estiver vermelha, está a carregar; quando mudar para verde, está completamente carregada.

4. Retire o carregador da tomada uma vez se conclua o carregamento.

**Notas:**

- Certifique-se de que o adaptador seja inserido em posição correcta. Não force o ligador na porta.
- A bateria estará completamente carregada durante 3~4 horas.
- Utilize o carregador fornecido pelo fornecedor original. Fazer uso de um carregador não aprovado pode causar perigo e violar as regras de autorização e de garantia do telefone.
- Se o telefone for usado demais em escassez de bateria ou se não for usado durante muito tempo, o ecrã pode não exibir o indicador de carga até que o mesmo for continuamente carregado durante 10 à 40 minutos.

- Para máximo desempenho da bateria, recomenda-se que você carregue completamente a bateria antes de utilizar o telefone pela primeira vez. Um desempenho cabal de bateria nova é alcançado apenas depois de três ciclos completos de carga e descarga.
- Uma vez se conclua o carregamento, retire o carregador da tomada e do telefone.
- Por forma a carregar a bateria, você pode utilizar o carregador fornecido ou o cabo de dados USB.
- Carregamento é apenas possível dentro de uma variação de temperatura de -5 °C à +45 °C.

## Definições de Segurança

### Código do Aparelho Manual

A palavra-passe do telefone pode proteger o seu telefone de forma eficiente e evitar uso ilegal. Se a protecção da palavra-passe do telefone for activada, você deve introduzir a palavra-passe certa à ligação do telefone.

- Para um telefone comprado recentemente, a função da protecção não é activada e a palavra-passe por ausência é 0000.
- Em modo de espera, seleccione **Menu > Definições > Definições de Segurança > Utilize Código do Telefone**, por forma a activar e a desactivar a protecção da palavra-passe.
- Em modo de espera, seleccione **Menu > Definições > Definições de Segurança > Trocar Código de Telefone**, por forma a mudar a palavra passe do telefone. Sugere-se que se altere a palavra-passe de acordo com o seu requisito.

#### Notas:

Por favor lembre-se da palavra-passe que você estabelece, caso contrário o seu aparelho manual não pode ser utilizado normalmente, precisa contactar o centro de serviço pós-vendas da ZTE.

### Código PIN

O código PIN é o código de identificação pessoal do cartão UIM, utilizado

para evitar uso ilegal do seu cartão UIM. Uma vez se comece o código PIN, o código PIN correcto deve ser introduzido ao ligar o telefone, caso contrário o telefone pode apenas efectuar chamada de emergência.

- Para um cartão comprado recentemente, o código por ausência é fornecido pelo provedor de serviço.
- Em modo de espera, seleccione **Menu > Definições > Definições de Segurança > Utilize Código PIN**, por forma a activar ou a desactivar o código PIN.
- Em modo de espera, seleccione **Menu > Definições > Definições de Segurança > Trocar Código PIN**, por forma a trocar o código PIN.

#### **Notas:**

Se você trocar o código PIN, por favor lembre-se deste claramente.

## **Código PUK**

Após introduzir o código PIN errado de forma contínua durante três vezes, o telefone irá bloquear o cartão UIM e irá sugerir-lhe para introduzir o código PUK para desbloquear.

#### **Notas:**

O código PUK é o código de desbloqueio determinado do cartão UIM, quando o cartão UIM estiver bloqueado, introduza o código PUK certo e, de seguida introduza o novo fixe código PIN, o cartão UIM pode, de seguida ser utilizado normalmente.

- O código PUK pode ser fornecido com o novo cartão comprado, o detalhe pode encaminhar ao provedor de serviço.
- Se o código PUK for fornecido com o novo cartão comprado, por favor guarde-o com segurança.
- O código PUK pode apenas ser introduzido de forma contínua durante 10 minutos. Se você introduzir código PUK errado durante 10 vezes, o cartão UIM será bloqueado imediatamente.

## **Repor Definições da Fábrica**

Repor Definições da fábrica pode recuperar todos os itens no menu de **Definições** aos valores ausentes.

1. Em modo de espera, seleccione **[Menu]Tecla suave esquerda > Definições > Definições de Segurança > Repor Definições da Fábrica**.
2. Introduza a palavra-passe do telefone e, de seguida prima **Tecla suave esquerda [OK]**.
3. Prima **Tecla suave esquerda [Sim]**, por forma a repor definições da fábrica.

**Notas:**

O restauro do telefone não influencia o código PIN.

Ou prima **Tecla suave direita [Não]**, no sentido de cancelar repor.

## **Limpar Dados do Usuário**

A limpeza de dados do usuário pode recuperar todos os itens na pasta de dados para valores ausentes.

1. Em modo de espera, seleccione **[Menu]Tecla suave esquerda > Definições > Definições de Segurança > Limpar Dados do Usuário**.
2. Introduza a palavra-passe do telefone e, de seguida prima **Tecla suave esquerda [OK]**.
3. Prima **Tecla suave esquerda [Sim]**, no sentido de restaurar os valores ausentes.

**Notas:**

A Reposição do telefone não influencia o código PIN.

Ou prima **Tecla suave direita [Não]**, no sentido de cancelar repor.



# Básico

## Desligar ou Ligar

### Notas:









Não desligue o seu telefone se o uso de telefone sem fio não for aprovado, ou quando isto pode causar interferência ou perigo.











1. Prima e retenha a **Tecla Terminar** para ligar o telefone.

### Sugestões:

- Quando lhe for perguntado, introduza o seu código PIN (Número de Identificação Pessoal) ou o código de aparelho manual e prima a **Tecla OK** para confirmar.
  - O código PIN é a palavra-passe fornecida pelo provedor de serviço de rede. Você precisa desta palavra-passe, por forma a utilizar o cartão UIM.
  - Quando o código PIN introduzido ou o código de aparelho manual for aceite, o telefone irá procurar de forma automática pela rede designada. Depois de alguns segundos, o seu telefone irá visualizar o modo de espera.
2. Por forma a desligar o telefone, prima e contenha a **Tecla Terminar** do modo de espera.

## Indicadores e Ícones

	Força do sinal		<i>Roam</i>
	Nova mensagem curta		Caixa de mensagem cheia
	Vibrar		Sinal de vibrar + tocar
	Alarme		Silêncio

	Chamar		Auscultadores
	Capacidade da bateria		Cartão <i>T-flash</i>
	Chamada de grupo PTT		Chamada particular PTT
	Ocioso		Falar
	Escutar		Marcação rápida PTT
	Função de observação activada	–	–

## Bloqueio do Teclado

Utilize o bloqueio do teclado, no sentido de evitar que as teclas sejam premidas de forma acidental.

1. Em modo de espera, seleccione **[Menu] Tecla suave esquerda > Definições > Definições de Telefone > Bloqueio de Teclado Auto** e, de seguida seleccione **Ligar** por forma a activar , ou seleccione **Desligar**, por forma a desactivar.
2. Por forma a desbloquear o teclado, prima **[Desbloquear] Tecla suave direita** primeiro e, de seguida prima a **Tecla \***.

### Sugestões:

- Quando o teclado estiver bloqueado, **Desbloquear** é visualizado na parte inferior direita do ecrã.
- Se a chamada estiver a entrar quando o teclado estiver bloqueado, você pode premir a **Tecla Chamar** para atender. Depois de terminar ou de rejeitar a chamada, o teclado será bloqueado de forma automática.
- Quando o bloqueio do teclado estiver ligado, as chamadas podem ser possíveis para o número oficial de emergência programado no seu aparelho.

## **Efectuar uma Chamada de Voz Normal**

1. Se necessário, prima e contenha a **Tecla 0** para o prefixo internacional “+”.
2. Introduza o número, e prima a **Tecla Chamar** para efectuar uma chamada.
3. Prima a **Tecla Terminar** para terminar a chamada.

## **Funções durante Chamada de Voz Normal**

Durante a chamada de voz normal, você pode seleccionar a **[Opção]Tecla suave esquerda > Gravar Em**, no sentido de gravar a chamada. Esta operação precisa de inserir Cartão -T primeiro.

# Chamadas PTT

## Efectuar Chamadas PTT

1. Você pode efectuar chamadas PTT pelos seguintes meios.

- Marcar Directamente

Introduza o número PTT desejado no modo de espera para chamadas particulares; se você quiser fazer chamadas de grupo PTT, prima a **Tecla #** e, de seguida insira o número de grupo desejado em modo espera.

- Marcar via Contactos

Em modo de espera, seleccione **[Menu] Tecla suave esquerda> Contactos**; e de seguida seleccione o seu contacto desejado, grupo de sistema ou PTT IM premindo as **Teclas Anterior / Seguinte**.

- Marcar via História de Chamada

Em modo de espera, prima a **Tecla Chamar**, no sentido de aceder a interface **Todas Chamadas**; e de seguida prima as **Teclas Anterior / Seguinte** para seleccionar seu contacto desejado ou número de telefone.

- Marcar via Grupo de Velocidade PTT

Em modo de espera, prima as **Teclas Anterior / Seguinte**, por forma a seleccionar o seu grupo de velocidade PTT desejado.

2. Pressione a **Tecla PTT** para começar a marcar, e fale depois de ouvir um som bip;
3. Largue a **Tecla PTT**, por forma a escutar a outra parte ou regresse ao estado ocioso.

**Nota:** Apenas chamadas particulares PTT e chamadas PTT IM podem ser marcadas via História de Chamada.

## Receber Chamadas PTT

Quando receber chamadas PTT, você primeiro ouve um som de bip curto, e de seguida ouve a outra parte a falar sem nenhuma operação. Depois da parte terminar de falar, pressione a **Tecla PTT** e fale depois de ouvir um som bip. Largue a **Tecla PTT**, no sentido de ouvir a outra parte ou

voltar ao estado ocioso.

## **Chamadas PTT Terminar / Saír**

- Em chamadas particulares, prima a **Tecla Terminar** ou seleccione **Terminar Chamada**, por forma a terminar uma Chamada.
- Em chamadas de grupo, prima a **Tecla Terminar** para saír de uma chamada de grupo.
- O chamador de grupo ou o líder pode seleccionar **Terminar Chamada**, por forma a terminar uma chamada de grupo.

**Nota:** Contacte o seu provedor de serviço de rede para autoridades de chamada PTT pormenorizadas.

## **Funções durante Chamadas PTT**

- Prima a **Tecla Aumentar / Baixar Volume** para ajustar o volume.
- Prima a **Tecla OK**, por forma a activar e a desactivar o altifalante.
- Seleccione a **[Opção] Tecla suave esquerda > Gravar Em**, por forma a gravar a chamada.

**Nota:** Gravar a chamada precisa Inserir Cartão-T primeiro.

## **Função de Observação**

A presente função permite o seu telefone receber as chamadas de grupo que estão definidas na actual lista de observação. Apenas 3 grupos podem ser estabelecidos como grupo de observação ao mesmo tempo.

### **Definir Função de Observação PTT**

1. Em modo de espera, seleccione **[Menu]Tecla suave esquerda > Definições PTT > Função de Observação;**
2. Seleccione **Ligar** ou **Desligar** para activar ou desactivar função de observação PTT.

### **Criar Lista de Observação PTT**

1. Em modo de espera, seleccione **[Menu]Tecla suave esquerda >**

## **Contactos > Grupo de Sistema PTT;**

2. Prima as **Teclas Anterior / Seguinte**, no sentido de seleccionar um grupo e, de seguida seleccione **Observar** para acrescentar o grupo na lista de observação.

Notas: O actual grupo de marcação de velocidade é como grupo de observação por ausência.

## **Chamada de Transmissão**

Chamada de Transmissão constitui uma chamada unilateral. A mesma transmite a chamada aos membros do grupo e os membros do grupo podem receber a chamada, porém, não permitem atender a chamada.

## **Método de Operação**

1. Introduzir “##”, em modo de espera;
2. Introduzir o número de grupo da chamada;
3. Pressionar **Tecla PTT**, no sentido de começar a chamada de transmissão e de falar depois de ouvir um som bip.

## **Chamadas de Emergência PTT**

Com a mais alta prioridade, as chamadas de emergência podem ser feitas através da **Tecla de Chamada de Emergência**.

Você pode fazer a chamada de emergência pelas seguintes formas:

- Em modo de espera, insira “# + número de grupo” ou um número PTT particular, de seguida pressione a **Tecla de Chamada de Emergência**, no sentido de enviar a chamada;
- Escolha um número de chamada a partir da história de chamada e pressione a **Tecla de Chamada de Emergência** para enviar;
- Escolha um número de chamada dos contactos e pressione a **Tecla de Chamada de Emergência** para enviar;
- Em modo de espera, pressione a **Tecla de Chamada de Emergência**, por forma a enviar chamada de emergência a qual foi pré-estabelecida nas Definições PTT (Por favor, refira-se à secção “**Definições PTT**” para pormenores ).

**Nota:** Por favor, consulte o operador de rede da autoridade de chamada de emergência PTT.

# Inserção de Texto

Seu telefone oferece modos de dados de texto: Modo *Multitap* (**abc/Abc/ABC**), Modo dos números (**123**), Modo eHi Text (**eng**). Modo de texto inclui modos de letras maiúsculas e de letras minúsculas.

Quando você estiver num campo que permite a introdução dos caracteres, você observará o indicador do modo de inserção de dados no canto superior direito da visualização.

Você pode introduzir cartas, dígitos e símbolos quando escrever texto ou editar informação de registo de contacto, na sequência da instrução comum na tabela daqui por diante.

<b>Operação</b>	<b>Método</b>
Inserir Dados	Modo <i>Multitap</i> —“ <b>abc/Abc/ABC</b> ”, prima tecla de letra correspondente até que a letra apareça.
Inserir Palavras	Modo de Texto eHi — “ <b>eng</b> ”, prima qualquer tecla uma vez para introduzir qualquer palavra.
Inserir Dígitos	Modo de números — “ <b>123</b> ”, prima tecla de dígito uma vez.
Inserir Símbolos	Modo de símbolos— Prima a <b>Tecla *</b> por forma a introduzir o modo dos símbolos e prima a tecla de dígito correspondente. Ou prima <b>Tecla 1</b> até que o símbolo (símbolos comuns) apareça excepto modo de números.
Inserir Espaço	Prima <b>Tecla 0</b> , excepto se estiver em modo de números.
Apagar Caracter	Prima a <b>Tecla suave direita</b> .
Mover cursor	Prima as <b>Teclas de Navegação</b> .
Alterar inserir	Prima a <b>tecla #</b> , no sentido de seleccionar um



<b>Operação</b>	<b>Método</b>
modo	outro modo de texto.

# Contactos

## Aumentar Contacto

Você pode guardar contactos com vários números de telefone e de fax. O telefone pode guardar até 1000 itens. A capacidade de um livro de telefone no seu cartão UIM depende do tipo de cartão UIM fornecido pelo seu provedor de serviço. O local guardado pode ser identificado pelo ícone antes dos contactos.

1. Seleccione **[Menu]Tecla suave esquerda> Contactos > Aumentar Nome**.
2. Seleccione salvar local.
3. Introduza a informação de contacto.
4. Prima **[Salvar] Tecla suave esquerda** para salvar o novo contacto.

## Grupo de Sistema PTT

**Nota:** O grupo de sistema PTT é actualizado pelo sistema de forma automática.

1. Em modo de espera, seleccione **[Menu] Tecla suave esquerda> Contactos > Grupo de Sistema PTT**;
2. Seleccione seu grupo de sistema desejado pressionando as **Teclas Anterior / Seguinte**;
3. Pressione a **Tecla PTT** para começar a marcar, e fale depois de ouvir um som bip; largue a **Tecla PTT**, no sentido de ouvir a outra parte ou de voltar ao estado ocioso.

## PTT IM

### Criar PTT IM

1. Seleccione **[Menu]Tecla suave esquerda> Contactos > PTT IM**.
2. Você pode fazer a seguinte operação.
  - Quando a lista PTT IM estiver vazia, prima a **tecla OK**, no sentido de aceder a nova interface IM.

- Quando a lista PTT IM não estiver vazia, seleccione **[Opção]Tecla suave esquerda > Nova IM**, por forma a aceder a uma nova interface IM.
3. Introduza nome IM.
  4. Prima a **Tecla suave esquerda**, no sentido de salvar a PTT IM.

## **Aumentar Membro PTT IM**

1. Seleccione **[Menu]Tecla suave esquerda > Contactos > PTT IM**.
2. Prima a **Tecla Anterior / Seguinte**, no sentido de seleccionar o PTT IM.
3. Prima a **tecla OK**, no sentido de aceder interface da lista do membro PTT IM
4. Seleccione **[Opção] Tecla suave esquerda > Aumentar Membro IM**, você pode aumentar membros através das seguintes formas.
  - **Toda Lista:** prima a **tecla Anterior / Seguinte**, no sentido de seleccionar contacto e, de seguida prima a **Tecla OK** para confirmar.
  - **PTT IM:** prima a **Tecla Anterior / Seguinte**, por forma a seleccionar PTT IM e, de seguida prima a **tecla OK** para confirmar.
  - **Nova Edição:** Introduza o número de telefone.
5. Prima **[OK]Tecla suave esquerda**, por forma a aumentar os membros ao PTT IM.

## **Procurar Contacto**

1. Seleccione **[Menu]Tecla suave esquerda> Contactos > Toda Lista**.
2. Introduza o nome que você quer encontrar.
3. Prima a **tecla Anterior ou Tecla Seguinte** para passar no ecrã os nomes correspondentes e os registos na lista. Passe para o nome que você quer e, prima a **tecla OK**, no sentido de visualizar os pormenores.

## Notas:

Todos os Nomes serão alistados pela letra do nome. Se não se pode encontrar nenhum contacto ou não existe na lista, “**Nenhum Item**” será visualizado.

## Aumentar grupo

Missione grupo dos contactos salvados no telefone.

1. Seleccione **[Menu]Tecla suave esquerda > Contactos > Toda Lista**.
2. Seleccione o contacto desejado.
3. Seleccione **[Opção] Tecla suave esquerda> Editar**.
4. Prime a **Tecla Anterior** ou **Tecla Seguinte**, por forma a seleccionar Grupos.
5. Prima a **Tecla Esquerda** ou **Tecla Direita**, por forma a seleccionar o grupo desejado.
6. Prima**[Salvar]Tecla suave esquerda**, no sentido de salvar as definições.

## Criar Marcação Rápida

1. Seleccione **[Menu]Tecla suave esquerda > Contactos > Toda Lista**.
2. Seleccione o contacto, prima a **tecla OK**, por forma a visualizar os pormenores.
3. Passar para o número e escolher **Criar Número de Marcação Rápida** em Opção.
4. Seleccionar uma fenda Não Criar e prima a **tecla suave OK/Esquerda**.
5. Prima a **tecla suave Direita**, no sentido de voltar ao menu anterior.

## Visualizar Marcação Rápida

1. Seleccione **[Menu] tecla suave Esquerda > Contactos > Marcações Rápidas**.

2. Visualize registo de contacto e **Lista de Marcação Rápida**.

## Fazer uma Marcação Rápida

Pressione a tecla de dígito do Número de Marcação Rápida, por forma a fazer uma marcação rápida no modo de espera.

## Outras Opções

1. Seleccione **[Menu] tecla suave Esquerda > Contactos > Toda Lista**.
2. Prime **[Opção] tecla suave Esquerda**, no sentido de introduzir a lista submenu e, você pode fazer as seguintes operações:

Opções	Função
<b>Editar</b>	Editar a informação de contacto.
<b>Acrescentar Nome</b>	Acrescentar novo contacto.
<b>Enviar Mensagem</b>	Enviar mensagem ao número padrão de contacto.
<b>Chamar</b>	Marcar o número padrão de contacto.
<b>Várias Selecções</b>	Seleccione vários contactos.
<b>Apagar</b>	Apagar actual contacto seleccionado.
<b>Apagar Tudo</b>	Apagar todos os contactos.
<b>Enviar Cartão do Nome</b>	Enviar informação deste contacto via SMS.
<b>Copiar para Telefone</b>	Copiar contacto em cartão UIM para o telefone.

<b>Opções</b>	<b>Função</b>
<b>Copiar para UIM</b>	Copiar contacto no telefone para cartão UIM.
<b>Mover para Telefone</b>	Mover contacto no cartão UIM para o telefone.
<b>Mover para UIM</b>	Mover contacto no telefone para cartão UIM.

# Mensagem

SMS (Serviço de Mensagem Curta) permite-lhe enviar mensagens de texto e gerir as mensagens que você enviou e recebeu.

## Enviar SMS

1. Seleccione **[Menu] tecla suave Esquerda > Mensagens > Nova Mensagem**.
2. Lance o número da parte do beneficiário. (Ou **seleccione tecla suave Esquerda [Opção] > Contactos**, por forma a escolher os beneficiários.
3. Prima **tecla Seguinte** para o campo de texto.
4. Editar a mensagem.
5. Prima a **tecla OK**, no sentido de enviar a sua mensagem.

## Definições de Mensagem

1. Seleccione **[Menu]tecla suave Esquerda > Mensagens > Definições de Mensagem**.
2. Seleccione **Definições Gerais**, no sentido de fazer apagar auto, salvar auto, definições de assinatura.
3. Seleccionar **Definições SMS**, no sentido de fazer definições SMS, tais como entrega, prioridade, validade, salvar local, definições de chamada de volta, etc.

## **História de Chamada**

Em modo de espera, seleccione **[Menu]tecla suave Esquerda > História de Chamada**, por forma a verificar a história da chamada e a duração da chamada.



# MultiMédia

## Leitor de Música

Quando você tiver alguns ficheiros áudio guardados no seu telefone, você pode criar uma *playlist* para tocar seus ficheiros áudio na ordem preferida.

### Criar Modo de Tocar Música

1. Em modo de espera, prima **[Menu] tecla suave Esquerda**, no sentido de entrar com o menu principal.
2. Selecciona **MultiMédia > Leitor de Música > Opção > Modo de Tocar**, no sentido de criar modo de tocar como **Aleatório, Ordem ou Single**.

### Gerir *Play List*

1. Selecciona **[Menu]tecla suave Esquerda> MultiMédia > Leitor de Música > Opção > Lista Actual > Opção > Aumentar**.
2. Selecciona uma pasta de ficheiro áudio no telefone e no cartão de memória.
3. Prima a **tecla OK**, por forma a marcar os ficheiros áudio, prima a **tecla suave Esquerda [OK]**, para salvar os ficheiros áudio à *playlist*.
4. Selecciona Lista Salvar, introduza o nome da lista.
5. Prima a **tecla suave Esquerda [OK]**, no sentido de acrescentar nova *Play list*.

### Tocar uma Música

Você pode utilizar os seguintes métodos, por forma a tocar um ficheiro de som.

- Abrir **Gestor de Ficheiro** para tocar um ficheiro de som.
1. Em modo de espera, selecciona **[Menu]tecla suave esquerda > Gestor de Ficheiro > Música**.
  2. Selecciona seu ficheiro áudio desejado, prima o **tecla OK**, no sentido de tocar um ficheiro áudio.

- Selecciona **Menu > MultiMédia > Leitor de Música**, por forma a tocar um ficheiro de som.
1. Em modo de espera, selecciona **[Menu]tecla suave Esquerda> MultiMédia > Leitor de Música**, por forma a activar leitor de música.
  2. Selecciona **[Opção]tecla suave Esquerda > Lista Actual**.
  3. Prima a **Tecla Anterior** e a **Tecla Seguinte**, no sentido de seleccionar o ficheiro áudio que você gostaria de tocar.
  4. Prima a **tecla OK** para tocar.
- Selecciona **Menu > MultiMédia > Gravador de Voz**, por forma a tocar um ficheiro de som. Para pormenores, por favor refira-se ao capítulo: *Gravador de Voz> Tocar um ficheiro de som*.

## Gravador de Voz

Esta função permite-lhe gravar um memo de voz, e você pode, igualmente, criar o memo de voz como um sinal de chamada.

### Gravar

1. Selecciona **[Menu] tecla suave Esquerda> MultiMédia > Gravador de Voz**.
2. Prima a **tecla OK**, por forma a começar a gravar o seu memo de voz.
3. Prima a **tecla suave Esquerda/tecla OK[Pausa]**, para pausar, prima a **tecla suave Esquerda/Tecla OK [Continue]**, para recomeçar a gravação e, prima **tecla suave Esquerda [Parar]** para parar de gravar e salve o memo no directório da Lista de Gravar de forma automática.
4. Selecciona **Opção**, no sentido de verificar o memo ou de fazer definições, etc.

### Tocar um ficheiro de som

1. Selecciona **[Menu] tecla suave Esquerda > MultiMédia > Gravador de Voz**.
2. Prima **[Opção],tecla suave Esquerda** e, de seguida selecciona **Lista de Gravar**.

3. Prima as **teclas Anteriores / Teclas Seguintes**, no sentido de seleccionar o memo que você gostaria de tocar.
4. Prima a **tecla OK**, no sentido de tocar o ficheiro de som.

# **Livro Electrónico**

Você pode ler LovrosE em **Gestor de Ficheiro**.

## **Nota:**

Você pode copiar textos para cartão de memória como LovrosE.

# Gestor de Ficheiro

Gestor de Ficheiro é uma área de armazenagem de fotografias, de áudios, etc.

Em modo de espera, **[Menu] tecla suave Esquerda > Gestor de Ficheiro** para introduzir o gestor de ficheiro.

Aceda o cartão de memória, faça o seguinte:

1. Seleccione **[Menu] tecla suave Esquerda > Gestor de Ficheiro**, por forma a abrir gestor de ficheiro.
2. Seleccione cartão de memória, no sentido de visualizar os ficheiros no cartão de memória. Pressionando a **[Opção] tecla suave Esquerda**, você pode criar nova pasta, ou apagar o ficheiro.

# Outras Instalações

## Alarme

Você pode estabelecer o alarme para tocar se necessário.

1. Em modo de espera, seleccione **[Menu]tecla suave Esquerda> Caixa Mágica > Alarme**.
2. Seleccione **Não Criar** para acrescentar um novo alarme, e premir a **tecla suave Esquerda [Salvar]**, por forma a salvar o mesmo.
3. Seleccionar **Opção > Editar**, no sentido de visualizar as definições do alarme.
4. Seleccionar **Opção > Criação de Dormitar**, por forma a definir a duração do alarme.
5. Seleccione **Opção > Inutilizar Todos os Alarmes**, por forma a inutilizar todos os alarmes.

### Notas:

Se você ligar o alarme, o ícone será visualizado em modo de espera.

## Calendário

Você pode aceder de forma conveniente e alterar a sua agenda:

1. Em modo de espera, seleccione **[Menu] tecla suave Esquerda > Caixa Mágica > Calendário**, no sentido de introduzir interface de Calendário.
  2. Prima as **teclas de Navegação**, no sentido de mover para data diferente.
  3. Seleccione **[Opções] tecla suave Esquerda > Nova Tarefa** para acrescentar Assunto, Hora de Início, Hora de Término, Lembrar, ou Intervalo de Lembrar. Prima a **tecla suave Esquerda**, por forma a salvar.
  4. Prima **[Opções]tecla suave Esquerda**, no sentido de visualizar mais opções.
- **Visualizar Por dia:** Visualizar as listas de programa do dia actual.

- **Visualizar Todas as Tarefas:** Visualizar todas as listas de programa.
- **Ir Para Hoje:** Ir para janela do calendário que indica hoje.
- **Ir Para Data:** Introduzir a data, seu telefone vai para janela do calendário que indica a data que você introduziu.
- **Apagar Antes da Data:** Lance a data, seu telefone apaga todas as listas de programa anterior da data.
- **Apagar Todas as Tarefas:** Apagar todas as listas de programa.

## Leitor

Seu telemóvel suporta ficheiros TXT. Selecciona **[Menu] tecla suave Esquerda > Caixa Mágica > Leitor**, por forma a ler os livros-e salvados no cartão T-flash. Selecciona Opção e você pode visualizar os livros e as etiquetas lidas recentemente.

## Cronómetro

Você pode medir tempo e tirar várias horas ou horas de volta, a título de exemplo, em desportos diferentes.

1. Em modo de espera, seccione **[Menu] tecla suave Esquerda > Caixa Mágica > Cronómetro**.
2. Seccione **cronometragem Normal, cronometragem de volta ou vária Cronometragem** e, de seguida prima **tecla suave Esquerda [Começar]**, no sentido de começar a cronometragem.
3. Prima a **tecla suave Esquerda [Vária/Volta]**, por forma a preencher um período de tempo/volta.
4. Prima a **tecla suave Direita [Pausa]**, no sentido de pausar.
5. Prima a **tecla suave Esquerda [Continuar]**, no sentido de continuar a cronometragem.
6. Prima a **tecla suave Direita [Repor]**, por forma a repor.

## Calculadora

O telefone proporciona funções de calcular simples, tais como adição, subtração, multiplicação e divisão.

1. Em modo de espera, seleccione **[Menu] tecla suave Esquerda > Caixa Mágica > Calculadora**.
2. Prima a tecla “0~9”, por forma a inserir números.
3. Prima a **tecla \***, por forma a inserir o ponto decimal.
4. Prima a **Tecla Anterior, Tecla Seguinte, Tecla Esquerda, ou Tecla Direita**, por forma a escolher +, -, ×, /.
5. **Prima a tecla suave Direita [Apagar]**, por forma a limpar o último dígito que você inseriu.
6. Prima a **tecla OK**, no sentido de visualizar o resultado.

## **Conversor de Unidade**

1. Em modo de espera, seleccione **[Menu]tecla suave Esquerda> Caixa Mágica > Conversor de Unidade**.
2. Escolha quaisquer unidade para converter.
3. Prima a **Tecla Anterior** ou a **Tecla Seguinte** para trocar entre unidade original “de” e unidade iguais “para”. Prima a **Tecla Esquerda** ou a **Tecla Direita** para seleccionar a unidade original que é “de” e iguais “para”.
4. Insira números com a unidade original para receber o resultado correspondente.

## **Bloco de Apontamentos**

1. Em modo de espera, seleccione **[Menu]tecla suave Esquerda> Caixa Mágica > Bloco de Apontamentos** para inserir interface de Bloco de Apontamentos.
2. Prima a **tecla suave Esquerda[Opção]** para editar, seleccionar registo, apagar ou criar nova nota.

## **JAVA**

Se aparelho manual apoia requerimento JAVA.



# Definições

## Perfil

Seu aparelho manual abastece vários perfis do usuário predefinidos e, você pode escolher um certo perfil de acordo com os seus arredores.

Você pode, igualmente, editar o perfil adequado dependendo da condição actual.

## Exibir Definições

Em modo de espera, seleccione **[Menu] tecla suave Esquerda> Definições> Exibir Definições:**

- Seleccione **Definições do Ecrã**
  - Seleccione **Definições de Papel de parede**, utilize a figura guardada no **Telefone** ou no **Cartão de Memória** como papel de parede, visualizado no modo de espera.
  - Seleccione **Tempo de Luz traseira** para definir duração de luz traseira.
  - Seleccione **Claridade** para ajustar a claridade do ecrã.
  - Seleccione **Conteúdo de Exibição Ociosa**, no sentido de definir modo ocioso.
- Seleccione **Definições de Tema**, no sentido de seleccionar estilo do tema.
- Seleccione **Bandeira** para inserir as palavras de saudação ociosa.
- Seleccione **Lembrete *Roaming***, por forma a activar ou a desactivar lembrete para rede *roaming*.
- Seleccione **Definições de Luz do Teclado**, no sentido de definir modo de luz de teclado.

## Definições do Telefone

1. Em modo de espera, seleccione **[Menu] tecla suave Esquerda > Definições > Fixações do Telefone.**

## 2. Selecciona **opções**.

- Selecciona **Língua**, por forma a definir a língua disponível.
- Selecciona **Atalho** para estabelecer as funções de atalho de **tecla Direita/Esquerda**.
- Selecciona **Dispositivo de Acessório** para seleccionar o dispositivo ligado com o telefone.
- Selecciona **Bloqueio de Teclado Auto** para activar ou desactivar o bloqueio de teclado auto, definir o tempo de espera e se é para bloquear a tecla PTT quando o teclado estiver bloqueado.
- Selecciona **Salvar Energia**, no sentido de activar ou desactivar o modo de salvar energia.
- Selecciona **Ligar ou Desligar Auto**, por forma a definir a hora de ligar ou desligar o aparelho manual de forma automática.
- Selecciona **Informação de Versão** para visualizar a versão predefinida PRL (Lista *Roaming Preferida*), versão de *software* e de *hardware* do telefone.

## **Definições de Chamada**

### 1. Em modo de espera, selecciona **[Menu] tecla suave Esquerda> Definições > Definições de Chamada**.

### 2. Selecciona seu item desejado para fazer a criação:

- **Definições de Chamada:** defina se é para activar envio de chamada, espera de chamada e lembrete de ligação.
- **Envio de Chamada:** esta função permite-lhe enviar suas chamadas de entrada para um número de telefone nomeado. Contacte seu provedor de serviço de rede para activar a função. Existem 4 tipos de envios de chamada: Padrão, Todos, Ocupado, Sem Resposta. Você pode activar ou desactivar um tipo de envio de chamada e definir o número de envio.
- **Espera de Chamada:** Se você activar a função, haverá um alerta, no sentido de informar-lhe de uma nova chamada de entrada quando você estiver a fazer uma chamada. Você pode receber a segunda chamada enquanto mantém a primeira chamada ligada.

Contacte o seu provedor de serviço de rede para pormenores.

- **Lembrete de Ligação:** defina se é para activar ou desactivar a função de lembrete de ligação.
- **Definições de Resposta:** defina se é para activar ou desactivar **Quaisquer Resposta Principal** ou **Resposta Auto de Auriculares**.
- **Lembrete de Informação de Chamada:** defina se é para activar ou desactivar lembrete de minuto ou lembrete de chamadas perdidas.
- **Marcar IP:** defina número IP, e seleccione **Opção** para editar, apagar número IP, ou definir o número IP como Padrão.
- **Lista Negra:** Visualize a lista negra, ou seleccione **Opção**, no sentido de aumentar números, contactos ou contactos recentes para a lista negra; apague os números na lista negra.
- **Privacidade de Voz:** defina se é para activar ou desactivar a função de privacidade de voz.
- **Marcação Internacional:** estabeleça o modo de marcação internacional como **Automático** ou **Manual**.

#### **Notas:**

As funções precisam de apoio de rede. Para pormenores, por favor contacte o seu provedor de serviço.

## **Ligar Definições**

1. Em modo de espera, seleccione **[Menu] tecla suave Esquerda > Definições > Ligar Definições**.
2. Seleccione **Modo de Disco USB**, no sentido de enviar o cartão de memória do telefone como um disco.
3. Seleccione **JAVA**, por forma a visualizar ponto de acesso e a seleccionar servidor de procuração.
4. Seleccione **Lista de Roaming** para definir formas de *roaming*.
5. Seleccione **Seleccionar Rede** para definir a rede disponível.

## **Definições de Hora e Data**

Em modo de espera, seleccione **[Menu]tecla suave Esquerda>**

## **Definições > Definições de Hora & Data.**

- Selecione **Formato de Hora**, no sentido de seleccionar formato de visualização de hora em modo de espera.
- Selecione **Formato de Data**, no sentido de seleccionar modo de visualização de data em modo de espera.

# Definições PTT

1. Em modo de espera, seleccione **[Menu]tecla suave Esquerda > Definições PTT;**
2. Seleccione o seu item desejado, por forma a fazer criação;
  - **Função PTT:** seleccione **Ligar** ou **Desligar** para activar ou desactivar a função PTT.
  - **Função de Observação:** seleccione **Ligar** ou **Desligar** para activar ou desactivar função de observação PTT.
  - **Chamada de Emergência:** defina o tipo de chamada de emergência e o número. O tipo pode definir como **Chamada Normal, Chamada Particular, Chamada de Grupo** e **DAS**.
  - **PTT IM:** defina a forma de atendimento de chamada PTT IM. Você pode definir a mesma como **Resposta** ou **Auto Ligar**.
  - **Suplementar Svc:** defina o serviço suplementar PTT.
    - **Atributo de Chamada:** defina atributo de chamada PTT como **Normal** ou **Preventivo**.
    - **GestãoDyna:** gere o grupo PTT.
      - **Aumentar Membro:** aumentar membro ao grupo PTT.
      - **Apagar Membro:** apagar membro do grupo PTT.
      - **Definir Prioridade:** definir prioridade de chamada PTT do membro do grupo.
      - **Definir Tempo de Conversa:** definir tempo de conversa máxima do membro do grupo.
    - **Definir Suplemento de svc:** definir as funções de suplemento.
      - **Envio de Chamada Particular:** activar, desactivar ou perguntar função de envio de chamada particular PTT e, definir número de envio de chamada.
      - **Número de Serviço:** define número de serviço e estado. quando o estado definido como **De Serviço**, você pode receber a chamada PTT do número de serviço, quando o estado define como **Fora de Serviço**, você não poderia receber a chamada PTT do número de serviço.

- **PTT CNIR:** define função de restrição de identificação do número PTT. Depois de activar esta função, o número PTT não será identificado durante a chamada PTT.
- **Alerta de Chamada Ocupado:** activa, desactiva ou pergunta função de ocupado de alerta de chamada. Depois de activar esta função, você podia receber a outra sugestão de chamada de entrada quando você estiver a fazer a chamada.
- **Definir Tecla:** define a função de tecla.
  - **Tecla de Terminar na Chamada PTT:** define a função de Tecla de Terminar durante a chamada PTT.
  - **Bloqueio do Teclado Auto:** activa ou desactiva o bloqueio do teclado auto, define o tempo de espera e se é para bloquear a tecla PTT quando o teclado estiver bloqueado.
- **Criação de espera e de desempenho:** define o modo de espera e o desempenho do telefone.
- **Dispositivo de Acessório:** selecciona o dispositivo de acessório ligado com o telefone durante a chamada PTT.

# GPS

O telemóvel apoia o GPS. O GPS pode fornecer função de localização.

1. Em modo de espera, seleccione **[Menu]tecla suave Esquerda > GPS**.
2. Seleccione **Criação GPS** e, de seguida seleccione **Ligar**, no sentido de activar a função do GPS.
3. Seleccione **Informação GPS**, por forma a dar início a localização. Após a localização bem sucedida, a informação do local actual irá exibir no ecrã.
4. Seleccione **Num de Centro da Mensagem**, no sentido de definir o número de centro da mensagem. O número de centro da mensagem é utilizado, por forma a receber a informação do local de forma automática, é fornecido pelo operador de rede.
5. Seleccione **Criação de Formato** para definir o modo de visualização de informação.

**Nota:** Por favor, consulte o provedor de serviço para o **número de centro de mensagem**.

# Resolução de Problemas e Perguntas Frequentes

Se o seu telefone aparece seguir fenómeno no processo de aplicação, por favor leia a seguinte informação relativa no início. Se os problemas ainda não podem ser resolvidos, por favor contacte o distribuidor ou o provedor de serviço.

Problema	Causa Possível	Solução
Sinal fraco	A área coberta com sinal fraco, tais como porão, e a área próximo à edifícios altos.	Mudar para área coberta de sinal forte.
	A rede está ocupada. A título de exemplo, você pode não conseguir fazer chamadas durante as horas de ponta por causa da rede ocupada.	Evite utilizar telemóveis durante as horas de ponta.
	Você se encontra bastante distante da estação.	Contacte o seu provedor de serviço de rede do local de estação.
Eco ou barulho	Ligação interurbana de má rede.	Prima a <b>Tecla Terminar</b> e marque novamente.
	Má linha telefónica.	Prima a <b>Tecla Terminar</b> e marque novamente.
Não consegue utilizar algumas funções	Seu provedor de serviço de rede não apoia tais funções, ou você não requereu para activar as funções.	Contacte seu provedor de serviço de rede.
Falha de Carregament	A bateria ou o carregador está danificado	Contacte seu revendedor local.



<b>Problema</b>	<b>Causa Possível</b>	<b>Solução</b>
o	A temperatura é inferior à 0 °C ou superior à 45 °C.	Evite carregar a bateria a temperatura bastante baixa ou bastante elevada.
	A bateria não está bem ligada com o carregador.	Ligue novamente, e certifique-se de que os cabos estão ligados de forma correcta.
Tempo de espera curto	Tempo de espera depende da definição por provedor de serviço de rede, e varia de provedor para provedor.	Desligue o telemóvel.
	Bateria ficou sem carga.	Substitua a bateria.
	Falha de ligação de rede	Mude-se para a área com rede, ou desligue o telemóvel.
Falha de ligação	A carga da bateria acabou.	Carregue a bateria.
Falha de cartão UIM	Cartão UIM tem falha ou está danificado.	Devolva o cartão UIM ao provedor de serviço de rede para testar.
	O cartão UIM não está inserido de forma correcta.	Insira o cartão UIM de forma correcta.
	Os contactos de metal do cartão UIM estão sujos.	Limpe os contactos de metal com pano suave e seco.
Falha de ligação de rede	Cartão UIM inválido	Contacte o seu provedor de serviço de rede.
	Área fora de cobertura	Contacte o seu provedor de serviço de rede da área de serviço de rede.

<b>Problema</b>	<b>Causa Possível</b>	<b>Solução</b>
	Sinal fraco	Mude-se para uma área aberta; se você estiver num quarto, mude-se para a área próximo das janelas.
Código PIN está bloqueado.	Inseriu código de PIN errado três vezes de forma consecutiva.	Inserir código PUK para desbloquear o código PIN, ou contacte o seu provedor de serviço de rede.
Não conseguiu acrescentar informação de contacto	A capacidade de memória de contacto está toda usada.	Apagar informação de contacto desnecessária.

## Parâmetros Técnicos

Especificações de telefone são visualizadas na seguinte tabela.

Dimensões (A×L×D)	132 mm × 54 mm × 34 mm
Peso	Cerca de 248 g (com bateria)
Visualização	176 * 220 pixels, 262 K TFT Cor, 2.0 milímetro
Memória Alargada	Cartão de memória 2G
Bateria	1700 mAh Lithium ion (Li-ion)
Desempenho	GIF/JPEG/BMP imagem; MP3/AMR/MIDI audio; Gravador de Voz; PTT; GPS
Tempo ocioso contínuo	Cerca de 200 horas
Tempo de conversa contínuo	Cerca de 360 minutos
Tempo de carga	Aproximadamente 3 horas

# **Declaracao de Conformidade RoHS**

Por forma a minimizar os impactos ambientais e a assumir mais responsabilidades para a terra em que vivemos, o presente documento irá servir de uma declaração formal de que o ZTE-J G500 fabricado pela ZTE CORPORATION está em conformidade com a Directriz 2002/95/CE do Parlamento Europeu – RoHS (Restrição de Substâncias Perigosas) com respeito as seguintes substâncias:

1. Chumbo (Pb)
2. Mercúrio (Hg)
3. Cadmium (Cd)
4. Hexavalent Chromium (Cr (VI))
5. Polybrominated biphenyls (PBBs)
6. Polybrominated diphenyl ethers (PBDEs)

## Desfazer-se do Seu Antigo Aparelho



1. Quando este símbolo de caixa redonda riscada estiver anexada à um produto, isto quer dizer que o produto está coberto pela Directriz Europeia 2002/96/EC.
2. Todos os produtos eléctricos e electrónicos devem ser jogados fora de forma separada da circulação de lixo municipal através de instalações de recolha designadas nomeadas pelo governo ou pelas autoridades locais.
3. O desfazer-se correcto do seu antigo aparelho irá ajudar a evitar consequências negativas potenciais para o ambiente e a saúde humana.

Para esta informação de reciclagem de produto baseada na directriz WEEE, por favor envie um e-mail para [weee@zte.com.cn](mailto:weee@zte.com.cn)

# DECLARAÇÃO DE CONFORMIDADE DA CE

# C E0700

Declara-se por este meio que o seguinte produto designado:

Tipo de Produto: Telefone Interurbano GoTa Digital

Modelo No: ZTE-J G500

Obedece os requisitos de protecção essencial da Directriz de Equipamento de Terminal de Rádio e Telecomunicação (Directriz da CE 1999/05/CE) e da Directriz de Compatibilidade Electromagnética (2004/108/CE).

A presente declaração aplica-se à todos os exemplares fabricados idênticos aos exemplares remetidos para testagem ou avaliação.

Avaliação de conformidade do produto com os requisitos relativos à Directriz de Equipamento de Terminal de Rádio e Telecomunicação (Directriz da CE 1999/05/CE) foi executada pela TCB Americana (Órgão Notificado N° 1588), assente nos seguintes padrões:

Segurança	EN60950-1:2006+A11:2009
EMC	EN 301 489-1 V1.8.1/-3 V1.4.1/-25 V2.3.2
Rádio	EN 300 440-1 V1.6.1/-2 V1.4.1 EN 301 526 V1.1.1

Saúde	EN 50360:2001/EN 62209-1:2006/ EN62311: 2008/ IEC 62209-2:2010
-------	--

A presente declaração é da responsabilidade do fabricante:

ZTE Corporation

ZTE Plaza, Keji Road South, Hi-Tech, Industrial Park,  
Nanshan District, Shenzhen, Guangdong, 518057, P.R.China

Pessoa autorizada da empresa:

Xu Feng                      Director de Qualidade Da ZTE Corporation

*Nome em letras maiúsculas & função na empresa*

Shenzhen, 13 de Abril de 2012

*Lugar & data*



*Assinatura legalmente válida*